

Treffler Mühlentechnik

QUALITÄT FÄNGT BEIM MAHLEN AN!

Flockomat Absolut staubfrei.

✓ Grammgenau produzieren

✓ Groß- und Kleinblattflocken

✓ Stufenlos einstellbar

✓ Absolut staubfrei

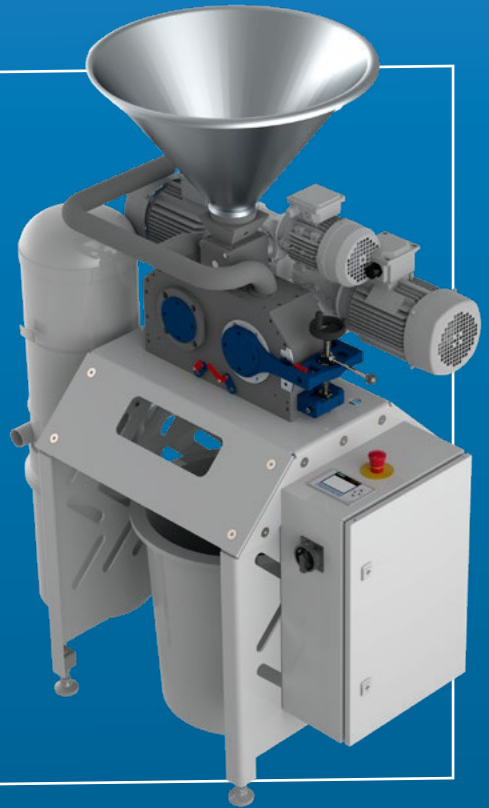

Treffler Flockomat. Aufs Korn genau. Frisch geflockt.

Qualitativ hochwertige Flocken für ein gesundes Müsli oder als Dekor. Die Einsatzmöglichkeiten des flockierten (Pseudo-) Getreides sind vielfältig: Für Bäcker, Müller oder Hofvermarkter ist die staubfreie Flockieranlage die Lösung, um die hervorragende Qualität des Lebensmittels zu erhalten.

AUFBAU DES FLOCKOMAT

Was macht den Flockomat so besonders?

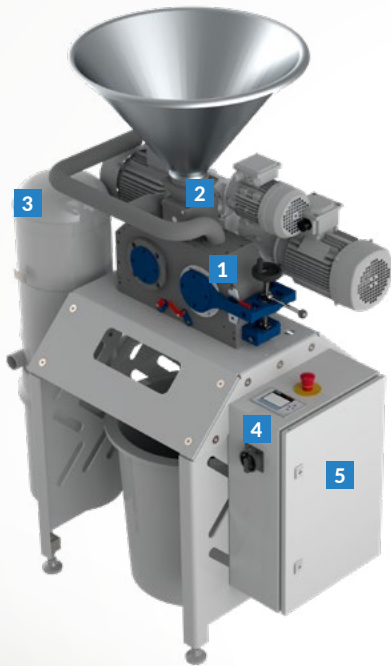

1 Die Funktionsweise

Zwei profilierte Walzen werden im Verhältnis 1:1 angetrieben und sorgen so für gleichmäßig geflocktes Mahlgut. Die Spaltbreite der Walzen kann stufenlos von 0,01 mm - 5 mm eingestellt werden.

2 Die Einspeisung

Der lebensmittelechte Trichter ist mit einem Magnetabscheider ausgestattet. Über die elektrische Volumendosierung wird das Mahlgut kontinuierlich zugeführt.

3 Die Absaugung

Über einen Unterdruckregler kann man bestimmen wie viel Feinmehlanteil sich in den Flocken befinden soll.

4 Die vollautomatische Steuerung

Voll- und Leermelder schalten die Maschine im Bedarfsfall ab, sodass eine kontinuierliche Beobachtung der Maschine nicht notwendig ist.

5 Die Liefervarianten

Der Flockomat kann in vollautomatische Anlagen integriert werden. Außerdem besteht die Möglichkeit der Installation auf einer Bodenplatte gemeinsamen mit dem Schrotomat und einer Staubabsaugungsanlage.

DIE TECHNISCHEN DATEN ZUM FLOCKOMAT

Technische Details

FLOCKOMAT 100

Leistung: 5,0kW
Gewicht: ca. 350kg
Walzenbreite: 100mm

Benötigte Anschlussspannung: 400V 16A
Maße (LxBxH): 1,2x0,8x1,67 m

MAHLGÜTER

Neben gängigen Getreidesorten lassen sich auch Pseudogetreide verarbeiten.



Dinkel



Hafer



Quinoa



Hirse