



**PRÄZISE SÄEN.
FÜR MAXIMALE ERTRÄGE.**



TREFFLER Sätechnik
Kombinationen für TS|TG|TGA|TF
Komponenten-Sämaschine TKM



Inhaltsverzeichnis

Seite

Sätechnik pro Maschine 4

Komponenten-Sämaschine 6

Die perfekte Aussaat



1 Dosierung wählen

Dosierung vorne / hinten / Vorbereitung

Wählen Sie zwischen einem Frontsaattank oder dem Aufbau auf dem Gerät. Dazu stehen unterschiedliche Dosiersysteme zur Wahl. Das bewährte System „Krummenacher“ ist für alle TREFFLER-Produkte erhältlich. Für die TG-Serie und für einen Frontsaattank steht darüber hinaus noch das System „Megadrill“ zur Wahl. Außerdem ist es möglich, lediglich einen Verteilerkopf mit Verschlauchung auf dem TREFFLER-Gerät aufzubauen, damit Sie einen bereits vorhandenen Frontsaattank nutzen können.

2 Saattank wählen

Saattank-Volumen

Zur Dosierung wählen Sie das für Ihre Anforderungen passende Volumen des Saattanks. Für das System „Krummenacher“ sind 200l, 410l und 600l erhältlich. Deutlich größere Volumen des Saattanks mit 1500l bis 2500l sind für das System „Megadrill“ und dem Frontsaattank erhältlich. Sprechen Sie uns auch gerne für individuelle Lösungen an. Wir bieten Ihnen den perfekten Saattank auf Ihre Bedürfnisse zugeschnitten.

3 Ausbringungsverfahren wählen

Zinken-Sätechnik, Prallteller-Sätechnik oder Kombinationen

Je nach Maschine und Ablagetiefe können Sie das Ausbringungsverfahren frei wählen. Informieren Sie sich dazu auf der jeweiligen Seite Ihrer TREFFLER-Präzisionsmaschine. Dort finden Sie die jeweiligen Möglichkeiten, egal ob Zinken-Sätechnik, Ausbringung über Prallteller oder auch Sätechnik-Kombinationen.

Kombinationen für den TS



Dosierungsoption 1

Dosierung im Frontanbau

Der TREFFLER Präzisions-Zinkenstriegel kann zur Aussaat mit einem Frontsaattank ausgestattet werden. Dadurch können Sie mehrere Geräte kombinieren. Falls Sie bereits einen Frontsaattank besitzen, kann das Gerät mit einem Verteilerkopf und der Verschlauchung ausgerüstet werden.



Dosierungsoption 2

Dosierung auf dem Gerät

Auf dem TREFFLER Präzisions-Zinkenstriegel kann zur Aussaat das Dosier-System „Krummenacher“ in mehreren Ausstattungsvarianten fest aufgebaut werden.



Dosierungsoption 3

Dosierung auf dem Gerät (Schnell-Kuppler, „Quick Seed“)

Auf dem TREFFLER Präzisions-Zinkenstriegel kann zur Aussaat das Dosier-System "Krummenacher" mit Schnellkuppler-System aufgebaut werden. So kann das Sägerät schnell abgebaut werden und wird nur verwendet, wenn z.B. Untersaat gesät wird. Für dieses Dosiersystem kann zwischen den Saattankvolumen 200l und 410l gewählt werden.



Ausbringungsoption

Prallteller-Sätechnik

Die breite Verteilung über die Prallteller sorgt für eine optimale Standraumverteilung. Durch die präzise Tiefenführung des Präzisions-Zinkenstriegel wird das feinkörnige Saatgut wie gewünscht verschüttet. Insbesondere Lichtkeimer werden so optimal mit Erde bedeckt.

Kombinationen für den TG



Dosierungsoption 1

Dosierung im Frontanbau

Der TREFFLER Präzisions-Grubber kann zur Aussaat mit einem Frontsaattank ausgestattet werden. Dadurch können Sie mehrere Geräte kombinieren. Falls Sie bereits einen Frontsaattank besitzen, kann das Gerät mit einem Verteilerkopf und der Verschlauchung ausgerüstet werden.



Dosierungsoption 2

Dosierung auf dem Gerät

Auf dem TREFFLER Präzisions-Grubber kann zur Aussaat das Dosier-System „Krummenacher“ in mehreren Ausstattungsvarianten fest aufgebaut werden.



Dosierungsoption 3

Dosierung auf dem Gerät

Auf der TG-Serie kann das Dosier-System "Megadrill" mit einem Tankvolumen von 1500 - 2500l aufgebaut werden.



Ausbringungsoption 1

Zinken-Sätechnik

Großkörniges Saatgut wird hinter dem patentierten Zinken präzise abgelegt. Dank der von TREFFLER entwickelten und patentierten Zinken wird eine gleichmäßige Ablagetiefe des Saatguts erreicht.



Ausbringungsoption 2

Prallteller-Sätechnik

Die breite Verteilung über die Prallteller sorgt für eine optimale Standraumverteilung. Durch die präzise Tiefenführung des Präzisions-Grubbers, wird das Saatgut optimal mit Erde bedeckt.

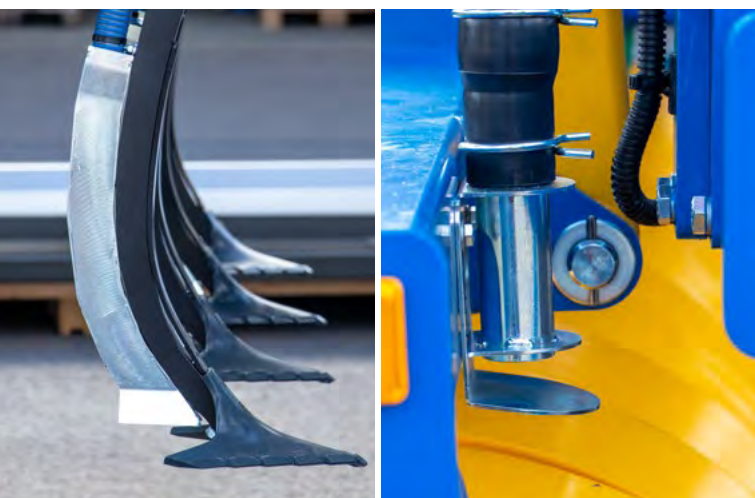

Ausbringungsoption 3

Kombination Zinken/Prallteller

Für die Aussaat von Gemengen können zwei Dosiereinheiten mit je einer Einheit Zinken-Sätechnik und einer Prallteller-Sätechnik kombiniert werden. So kann großkörniges Saatgut z.B. über die Zinken tiefer abgelegt werden als feinkörniges Saatgut, das über die Prallteller verteilt wird. Durch diese Technik wird eine gleichmäßige Verteilung der Gemengepartner erreicht, da keine Entmischung des Saatguts stattfindet.

Kombinationen für den TGA



Dosierungsoption 1

Dosierung im Frontanbau

Der TREFFLER Präzisions-Grubber kann zur Aussaat mit einem Frontsaattank ausgestattet werden. Dadurch können Sie mehrere Geräte kombinieren. Falls Sie bereits einen Frontsaattank besitzen, kann das Gerät mit einem Verteilerkopf und der Verschlauchung ausgerüstet werden.



Dosierungsoption 2

Dosierung auf dem Gerät

Auf dem TREFFLER Präzisions-Grubber kann zur Aussaat das Dosier-System „Krummenacher“ in mehreren Ausstattungsvarianten fest aufgebaut werden.



Ausbringungsoption 1

Zinken-Sätechnik

Großkörniges Saatgut wird hinter dem patentierten Zinken präzise abgelegt. Dank der von TREFFLER entwickelten und patentierten Zinken wird eine gleichmäßige Ablagetiefe des Saatguts erreicht.



Ausbringungsoption 2

Prallteller-Sätechnik

Die breite Verteilung über die Prallteller sorgt für eine optimale Standraumverteilung. Durch die präzise Tiefenführung des Präzisions-Grubbers, wird das Saatgut optimal mit Erde bedeckt.

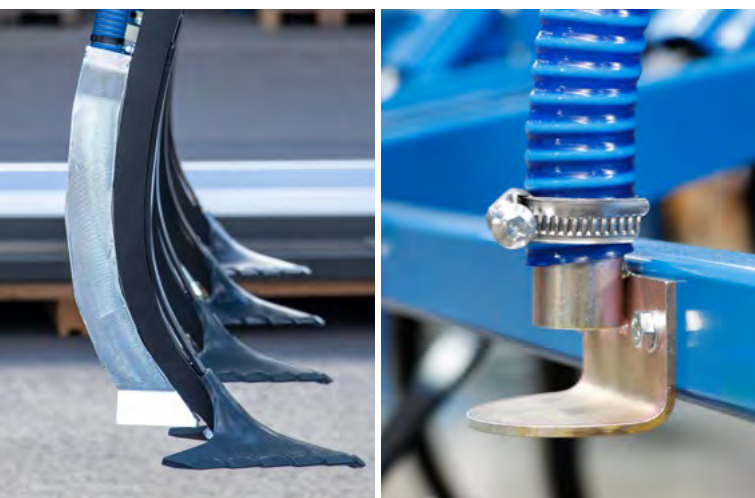

Ausbringungsoption 3

Kombination Zinken/Prallteller

Für die Aussaat von Gemengen können zwei Dosiereinheiten mit je einer Einheit Zinken-Sätechnik und einer Prallteller-Sätechnik kombiniert werden. So kann großkörniges Saatgut z.B. über die Zinken tiefer abgelegt werden als feinkörniges Saatgut, das über die Prallteller verteilt wird. Durch diese Technik wird eine gleichmäßige Verteilung der Gemengepartner erreicht, da keine Entmischung des Saatguts stattfindet.

Kombinationen für die TF



Dosierungsoption 1

Dosierung im Frontanbau

Die TREFFLER Präzisions-Federzahnegge kann zur Aussaat mit einem Frontsaattank ausgestattet werden. Dadurch können Sie mehrere Geräte kombinieren. Falls Sie bereits einen Frontsaattank besitzen, kann das Gerät mit einem Verteilerkopf und der Verschlauchung ausgerüstet werden.



Dosierungsoption 2

Dosierung auf dem Gerät

Auf der TREFFLER Präzisions-Federzahnegge kann zur Aussaat das Dosier-System „Krummenacher“ in mehreren Ausstattungsvarianten fest aufgebaut werden.



Ausbringungsoption 1

Zinken-Sätechnik

Großkörniges Saatgut wird hinter dem patentierten Zinken präzise abgelegt. Dank der von TREFFLER entwickelten und patentierten Zinken wird eine gleichmäßige Ablagetiefe des Saatguts erreicht.

Ausbringungsoption 2

Prallteller-Sätechnik

Die breite Verteilung über die Prallteller sorgt für eine optimale Standraumverteilung. Durch die präzise Tiefenführung der Präzisions-Federzahnegge, wird das Saatgut optimal mit Erde bedeckt.

Ausbringungsoption 3

Kombination Zinken/Prallteller

Für die Aussaat von Gemengen können zwei Dosiereinheiten mit je einer Einheit Zinken-Sätechnik und einer Prallteller-Sätechnik kombiniert werden. So kann großkörniges Saatgut z.B. über die Zinken tiefer abgelegt werden als feinkörniges Saatgut, das über die Prallteller verteilt wird. Durch diese Technik wird eine gleichmäßige Verteilung der Gemengepartner erreicht, da keine Entmischung des Saatguts stattfindet.

Aussaat mit der 2-Komponenten-Sämaschine

Komponenten-Sämaschine TKM



**Zwei Säsysteme in einer Maschine.
Für den optimalen Anbau von Gemengen.**

Die TREFFLER Komponenten-Sämaschine garantiert ihren Erfolg. Sie profitieren von den positiven Eigenschaften der angebauten Gemenge-Partner gleichmäßig auf dem ganzen Acker. Die Sämaschine dosiert zwei Gemengepartner einzeln. Die Zinkensätechnik legt das grobkörnige Saatgut bis zu 10cm tief ab. Die Doppelscheibenschare legen feinkörniges Saatgut präzise ab 0,5cm ab.



**Gleichmäßige Verteilung des Saatguts
auf der Fläche**

Jede Pflanzenart in einem (Zwischenfrucht-) Gemenge übernimmt eine Aufgabe. Davon profitieren die Folgekulturen und Gemengepartner. Die Pflanzen müssen also gleichmäßig auf dem Acker verteilt sein. Dies wird durch zwei Dosiereinheiten mit je Zinken- und Doppel-Scheibenschar gewährleistet.



Keine Entmischung des Saatguts

Groß- und feinkörnige Gemenge-Partner entmischen sich, wenn Sie in einem Saattank gemeinsam transportiert werden. Dank dem getrennten Transport und der Dosierung findet keine Entmischung statt und das Saatgut wird gleichmäßig auf der Fläche ausgebracht.

Die Sämaschine im Detail.

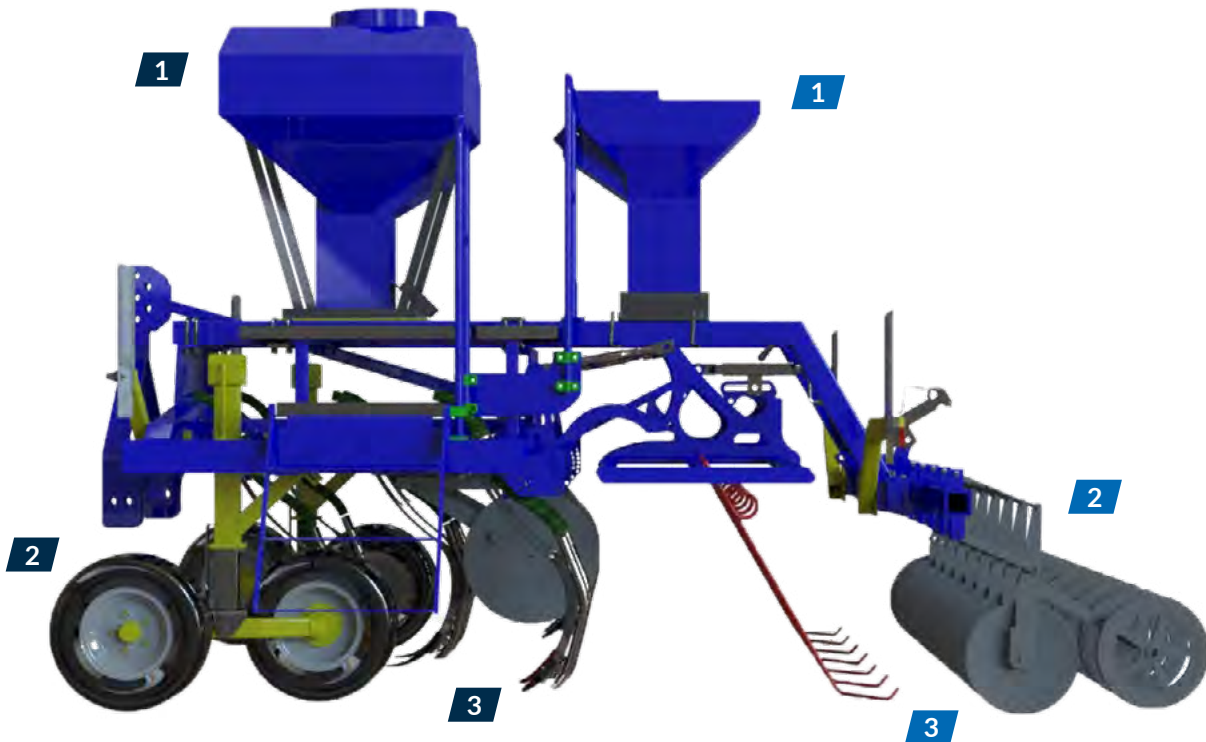

Zinkensägerät

Für die tiefe Ablage von Saatgut bis zu 10 cm

- 1** Saattank 410 Liter
- 2** Pendelstützräder
Stufenlose Einstellung der Saattiefe und Tiefenführung über Pendelstützräder
- 3** Zinken-Säschar
Mit unserem Sichelschar wird der Boden aufgerissen und das Saatgut auf festen Boden mit Wasseranschluss abgelegt.

Scheibenschar-Sägerät (Lemken)

Für die flache Ablage von Saatgut ab 0,5 cm

- 1** Saattank 200 Liter
- 2** Doppelscheiben-Säschar (Lemken)
Durch eine perfekte Ablage in geringer Tiefe und Rückverfestigung wird die Grundlage für einen perfekten Saataufgang geschaffen. Die Ablagetiefe ist stufenlos durch eine Kurbel verstellbar.
- 3** Zustreicher zur Einebnung
Die Zustreicher sind stufenlos durch eine Kurbel verstellbar.

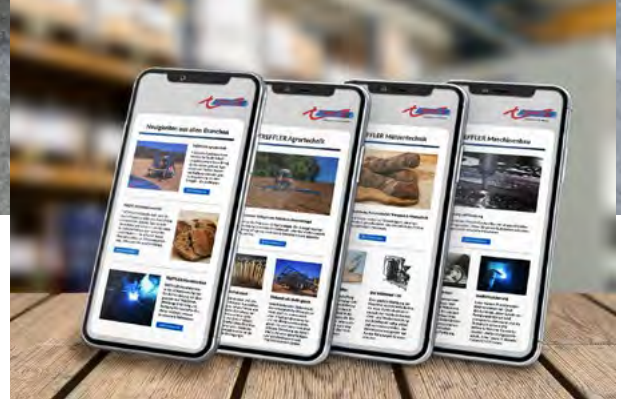

Unser Service

Zuverlässiger Service für Sie.

Qualität entsteht nur gemeinsam. Im Team. Ob Agrar- oder Mühlentechnik, Vertrieb oder Kundenservice – Wir bei TREFFLER haben viele Gesichter. Doch eins verbindet uns alle. Ihre Kundenzufriedenheit steht an vorderster Stelle. Profitieren Sie deshalb von unseren Serviceleistungen.

- Exklusive Beratung auch nach dem Kauf
- Kompetente Servicebetreuung gerne auch per E-Mail an: service@treffler.net
- Service vor Ort mit dem TREFFLER-Service mobil
- Kostenlose Anmeldung zum Info-Mailing



Das Unternehmen

Mit Qualität und Präzision zu einer besseren Zukunft.

Tradition verpflichtet. Deshalb denken wir bereits heute an Morgen. Mit einem hohen Anspruch an uns selbst sowie an die Qualität unserer Produkte

werden auch für komplexe Themen innovative Lösungen geschaffen. Das macht die Kultur und Denkweise unserer Firma aus.

DAS UNKRAUT IM GRIFF. MECHANISCH.



Ihr TREFFLER Vertriebspartner:



TREFFLER Maschinenbau GmbH & Co. KG

Reichersteiner Straße 24
86554 Pöttmes-Echsheim
Telefon: +49 (0) 82 53 / 99 58-0
Telefax: +49 (0) 82 53 / 99 58-70

info@treffler.net
www.treffler.net

Maßangaben sowie Technische Daten sind annähernd und unverbindlich. Änderungen die dem technischen Fortschritt dienen bleiben uns vorbehalten.
Copyright © 01/23 TREFFLER Maschinenbau GmbH & Co. KG